

ASSEMBLING INSTRUCTION

CRASH PAD

HONDA CBR 1000RR FIREBLADE (17-19)

HP1101-17

WWW.BARRACUDAMOTO.COM

LEGEND

- | | | |
|---|--|--|
| 1. SCREW M6X55
VITE M6X55
TORNILLO M6X55
SCHRAUBE M6X55
VIS M6X55 | 4. SCREW M6X35
VITE M6X35
TORNILLO M6X35
SCHRAUBE M6X35
VIS M6X35 | 7. SCREW M5X25
VITE M5X25
TORNILLO M5X25
SCHRAUBE M5X25
VIS M5X25 |
| 2. SPECIFIC THICKNESS H27MM
SPESSORE SPECIFICO H27MM
ESPACIADOR H27MM
ABSTANDSHALTER H27MM
ESPACEUR H27MM | 5. SPECIFIC THICKNESS H8MM
SPESSORE SPECIFICO H8MM
ESPACIADOR H8MM
ABSTANDSHALTER H8MM
ESPACEUR H8MM | 8. TEFLON THICKNESS
SPESSORE TEFLON
ESPACIADOR TEFLON
ABSTAND TEFLON
ESPACEUR TEFLON |
| 3. SPECIFIC THICKNESS
SPESSORE SPECIFICO
ESPACIADOR
ABSTANDSHALTER
ESPACEUR | 6. SPECIFIC THICKNESS H6MM
SPESSORE SPECIFICO H6MM
ESPACIADOR H6MM
ABSTANDSHALTER H6MM
ESPACEUR H6MM | |

LEFT SIDE

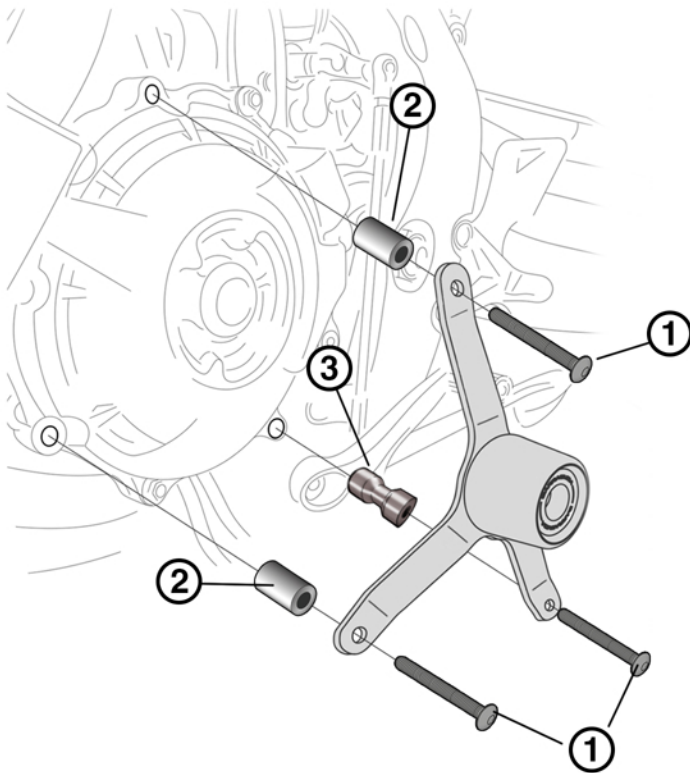

EN: IDENTIFY THE FIXING POINTS ON THE BIKE AND DISASSEMBLE BY PERFORMING THE OPERATION ONE SIDE AT A TIME.

IT: INDIVIDUARE I PUNTI DI FISSAGGIO SULLA MOTO E SMONTARE ESEGUENDO L'OPERAZIONE UN LATO PER VOLTA.

ES: IDENTIFIQUE LOS PUNTOS DE FIJACIÓ EN LA MOTOCICLETA Y DESARME REALIZANDO LA OPERACIÓ UN LADO A LA VEZ.

DE: IDENTIFIZIEREN SIE DIE BEFESTIGUNGSPUNKTE AM FAHRRAD UND BAUEN SIE ES AUSEINANDER, INDEM SIE DEN VORGANG EINSEITIG NACH DEM ANDEREN DURCHFÜHREN.

FR: IDENTIFIEZ LES POINTS DE FIXATION SUR LE VÉLO ET DÉMONTÉZ LES EN EFFECTUANT L'OPÉRATION UN CÔTÉ.

RIGHT SIDE

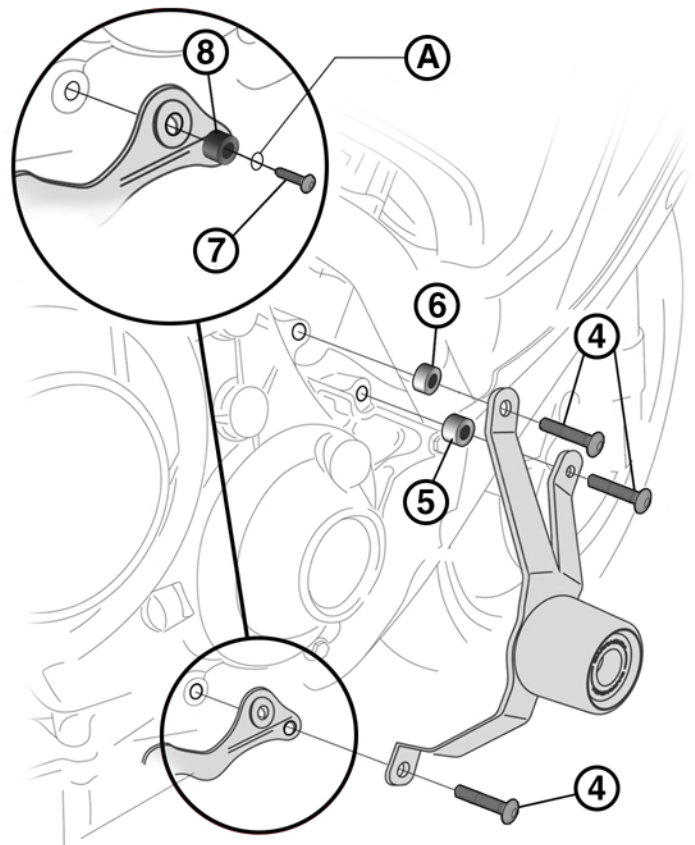

EN: REASSEMBLE THE LOWER PART OF THE HULL, TAKING CARE TO POSITION THE TEFLON THICKNESS BETWEEN THE ORIGINAL BRACKET AND THE FAIRING, USING THE BOLTS FROM THE KIT.

IT: MONTARE LA PARTE INFERIORE DELLA CARENA, FACENDO ATTENZIONE A POSIZIONARE LO SPESSORE IN TEFLON (8) TRA STAFFA ORIGINALE E LA CARENA, UTILIZZANDO LA BULLONERIA DEL KIT.

ES: MONTAR LA PARTE INFERIOR DEL CARENADO, CUIDADO DE COLOCAR LA CALA DE TEFLÓN (8) ENTRE EL SOPORTE ORIGINAL Y EL CARENADO, UTILIZANDO LOS TORNILLOS DEL KIT.

DE: MONTIEREN SIE DEN UNTEREN TEIL DER FAIRING UND ACHTEN SIE DARAUFG, DIE TEFLON-UNTERLEGSCHIBE (8) MIT DEN SCHRAUBEN AUS DEM KIT ZWISCHEN DER ORIGINALHALTERUNG UND DER FAIRING ZU POSITIONIEREN.

FR: ASSEMBLER LA PARTIE INFÉRIEURE DE LA COQUE, EN PRENANT SOIN DE PLACER LA CALÉ EN TÉFLON (8) ENTRE LE SUPPORT D'ORIGINE ET LE CARÉNAGE, À L'AIDE DES BOULONS DU KIT.