

**ISTRUZIONI DI MONTAGGIO****KIT PORTATARGA  
YAMAHA XSR 900****YS9104**[WWW.BARRACUDAMOTO.COM](http://WWW.BARRACUDAMOTO.COM)**KIT**

- X1. STAFFA SPECIFICA
- X1. STAFFETTA FARO
- X1. COVER
- X2. BRUGOLE 6X45 "TESTA BOMBATA"
- X2. BRUGOLE 6X30 "TESTA BOMBATA"
- X2. TORNITI H6
- X2. TORNITI H20
- X4. RONDELLE Ø 6 "LARGHE"
- X6. DADI AUTOBLOCCANTI Ø 6
- X1. "X" TARGA

**PROCEDURA MONTAGGIO:**

- RIMUOVERE IL PORTATARGA ORIGINALE, SMONTARE IL FARO CON RELATIVA GUARNIZIONE DA ESSO, ACCOSTARE IL TUTTO AL PORTATARGA BARRACUDA POSIZIONANDO LA STAFFETTA FARO SOTTOSTANTE COME DA FOTO E SCHEMA MONTAGGIO;
- POSIZIONARE LA COVER IN CORRISPONDENZA DEI PUNTI EVIDENZIATI;
- INDIVIDUARE I PUNTI DI FISSAGGIO E MONTARE IL PORTATARGA UTILIZZANDO BRUGOLE 6X45, 6X30 E I RELATIVI TORNITI COME DA SCHEMA DI MONTAGGIO;
- SERRARE LE BRUGOLE E RIPETERE L'OPERAZIONE PER TUTTI I PUNTI DI FISSAGGIO DELLA STAFFA;
- APPLICARE LA "X" TARGA ALLO SNODO DELLA STAFFA SPECIFICA;

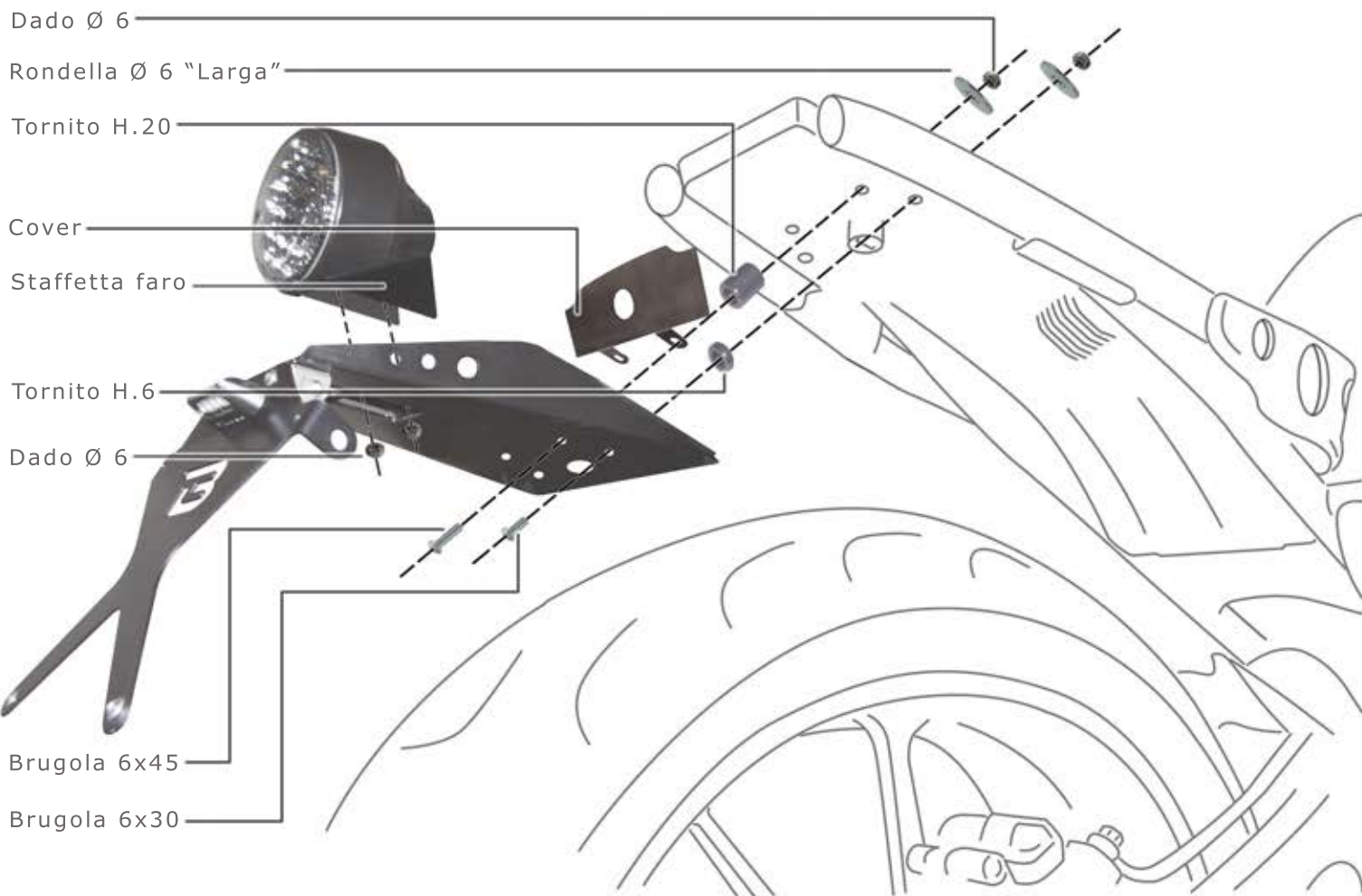

NOTE: SI CONSIGLIA, DI MANTENERE UN INCLINAZIONE NON SUPERIORE A 30° PER NON INCOMBERE IN SANZIONI DEL CODICE DELLA STRADA E PER EVITARE POSSIBILI ROTTURE STRUTTURALI